

LES MARTEAUX PNEUMATIQUES

:::: MARTEAU PAJOT 3600 ::::

Caractéristiques

Poids de base approximatif	3 600 kg
Poids avec guide standard	environ 4 700kg
Puissance à 8 bars	1 600 kg/m. p/coup
Nombre de coups/minute	160 CPM
Consommation en air	30 m ³ /minute
Diamètre du flexible	50 mm

Ce marteau peut être équipé, avec (voir au dos) :

- :::: 1 enclume rectangulaire
- :::: Equipement pour le battage SOUS-MARIN



A titre indicatif

**Charge pratique maximale
pouvant être exercée sur un
pieu : 95 tonnes.**

**Capacité de travail dans un
terrain moyen,**

:::: **Palplanches**
18 à 20 mètres de fiche
par paire

:::: **Pieux**
de diamètre 350 mm,
18 mètres de fiche.



www.pajot.com

*Les renseignements techniques
sont donnés à titre indicatif et
ne sont pas contractuels.*

LES MARTEAUX PNEUMATIQUES



:::: MARTEAU PAJOT 3600 ::::

:::: Équipements disponibles ::::

Guides spéciaux, nous consulter

Guide Standard :

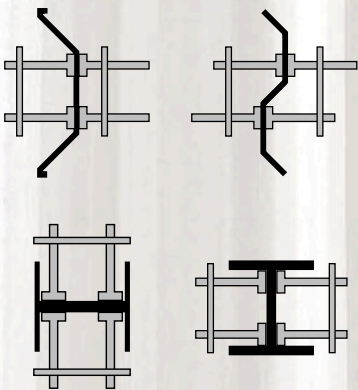

Guide mécanique

réglable pour
battage des
palplanches en
simple
largeur mini
600 mm
et en pair,
ou H à
partir de
300 mm
intérieur
des ailes

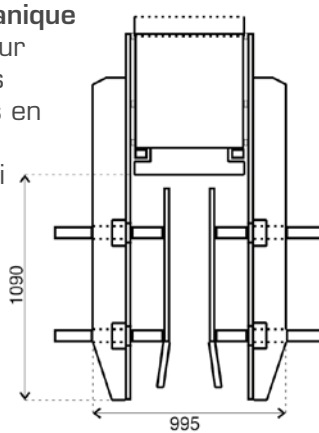

Guide
fourreau
standard
battage max
450 mm

**Nouveau
modèle**
Réglable de
100 à
510 mm

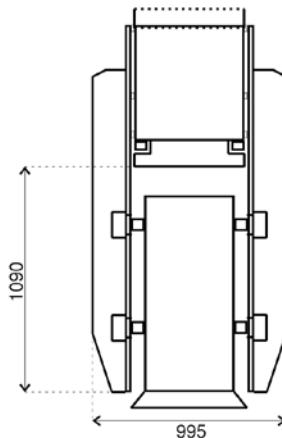

Guide Fourreau réglable :

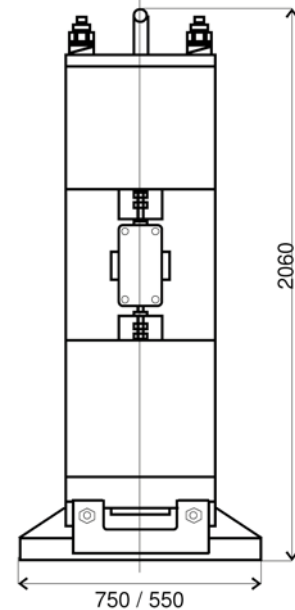
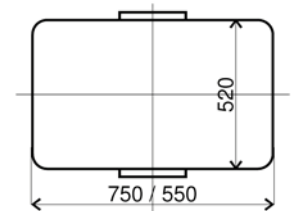
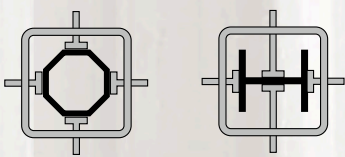

Enclume rectangulaire

Nous consulter pour le battage de tube de
ø 500 à 900 mm (guide spécial avec plaque).

Housses
anti-bruit
disponibles
pour tous les
marteaux



Les renseignements techniques
sont donnés à titre indicatif et
ne sont pas contractuels.



www.pajot.com