

FICHE TECHNIQUE

ENSEMBLE VIBREUR HAUTE FRÉQUENCE À MOMENT VARIABLE PVE 24VM

VIBREUR 24VM

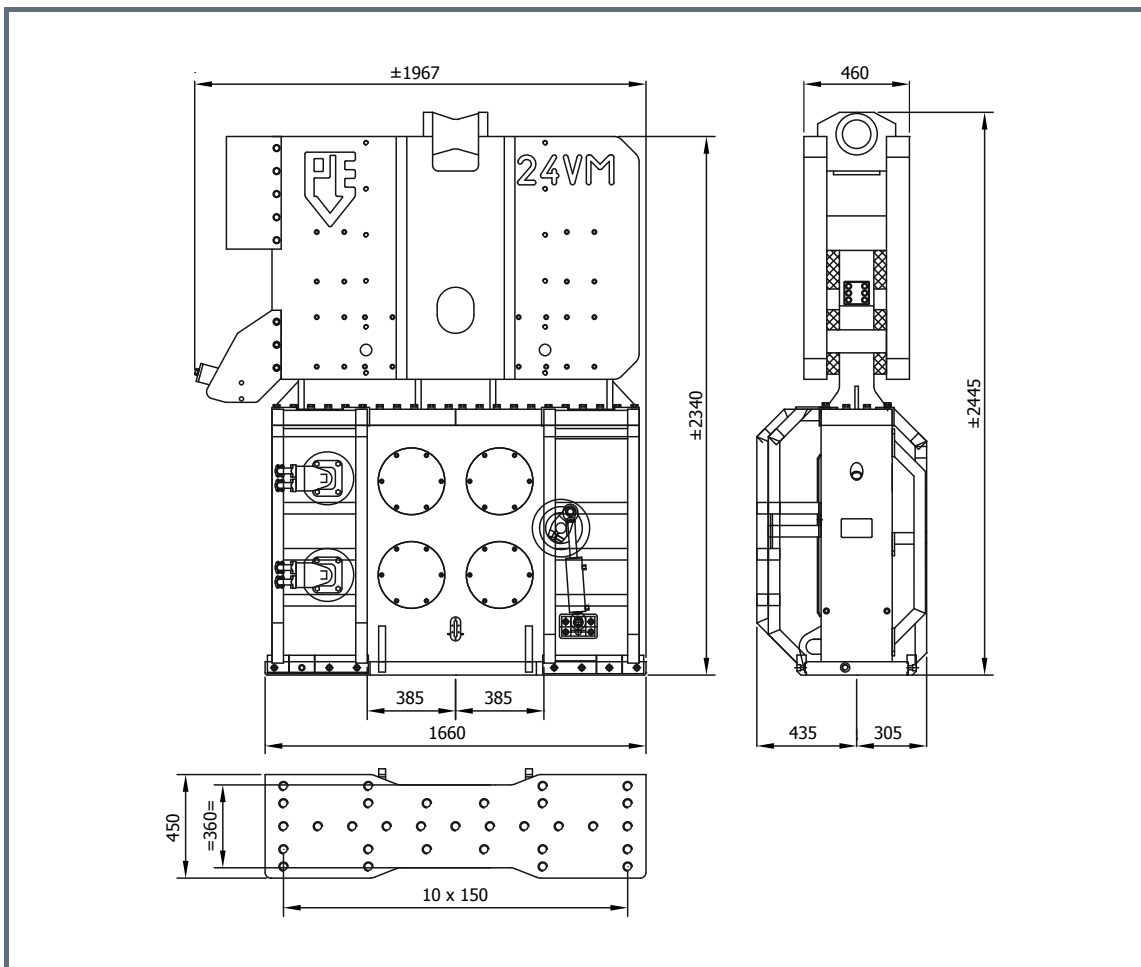

Spécifications:		24VM		
Moment excentrique	0-24	kgm	Pinces:	
Max. force centrifuge	0-1400	kN	Pince palplanche	DWK 200T
Max. fréquence	2300	t/min	Poids de transport par pièce	2000 kg
Max. amplitude sans DWK 200T	14	mm	Pince tube	PPK 80T
Max. amplitude avec DWK 200T	8,7	mm	Poids de transport par pièce	500 kg
Force de traction statique	400	kN	Groupe hydraulique:	
Pression de travail max.	350	bar	Modèle	500
Débit d'huile max.	493	l/min	Jeu de tuyau:	
Huile lubrifiante	oui		Longueur	30 m
Poids dynamique sans DWK 200T	3500	kg	Poids de transport (±)	615 kg
Poids dynamique avec DWK 200T	5500	kg		
Poids total sans DWK 200T & tuyaux	5960	kg		

CENTRALE HYDRAULIQUE 500

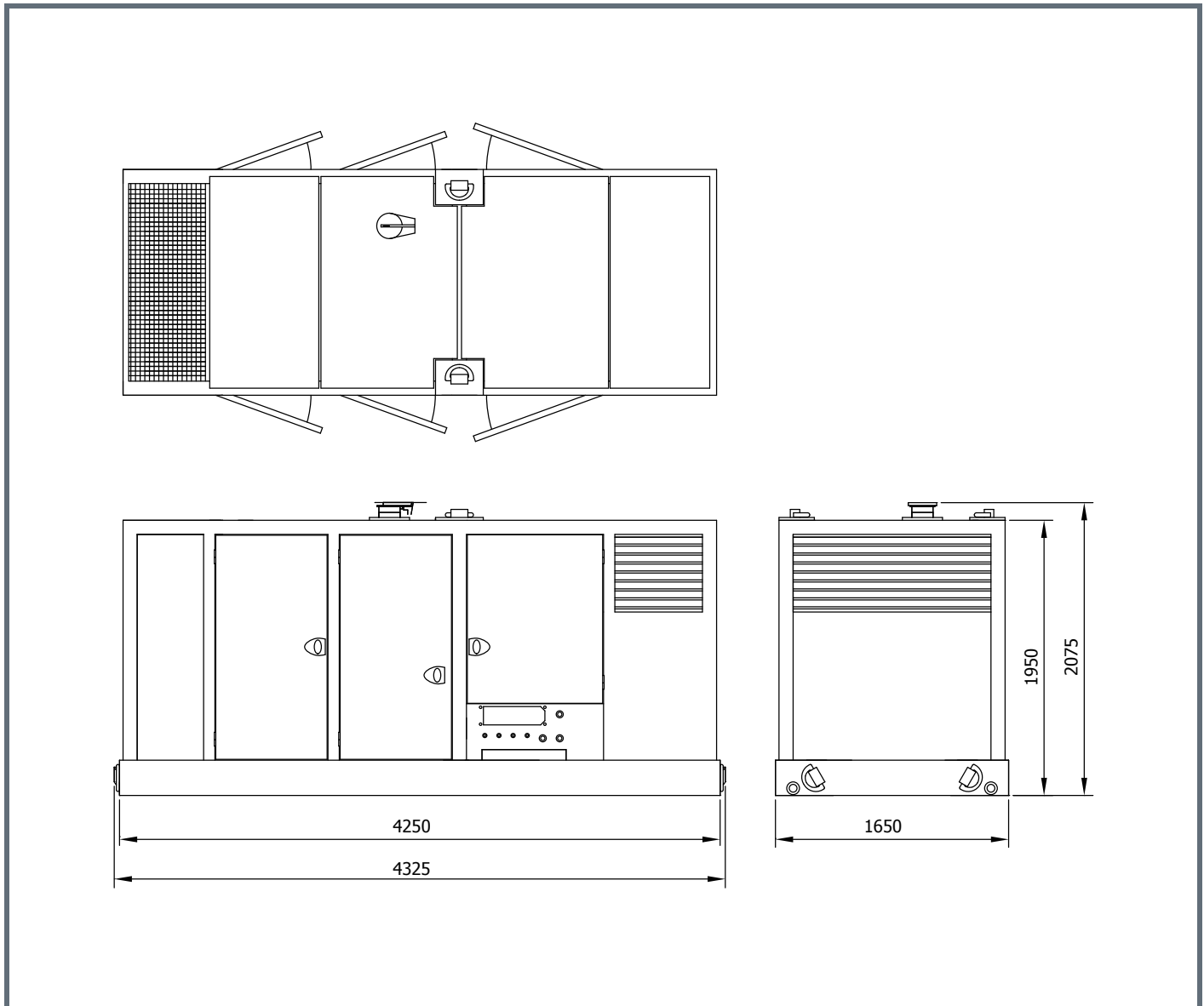

Spécifications: 500

Moteur diesel	Volvo	
Puissance théorique max.	395/537	kW/HP (DIN)
Max. fréquence	1800	rpm
Pression de travail max.	350	bar
Pompe hydraulique	Parker	
Débit d'huile max.	500	L/min
Huile diesel	610	L
Huile hydraulique	1200	L
Poids	5800	kg

EXPLOITATION DES ETS A PAJOT

PINCE À PALPLANCHE 200T

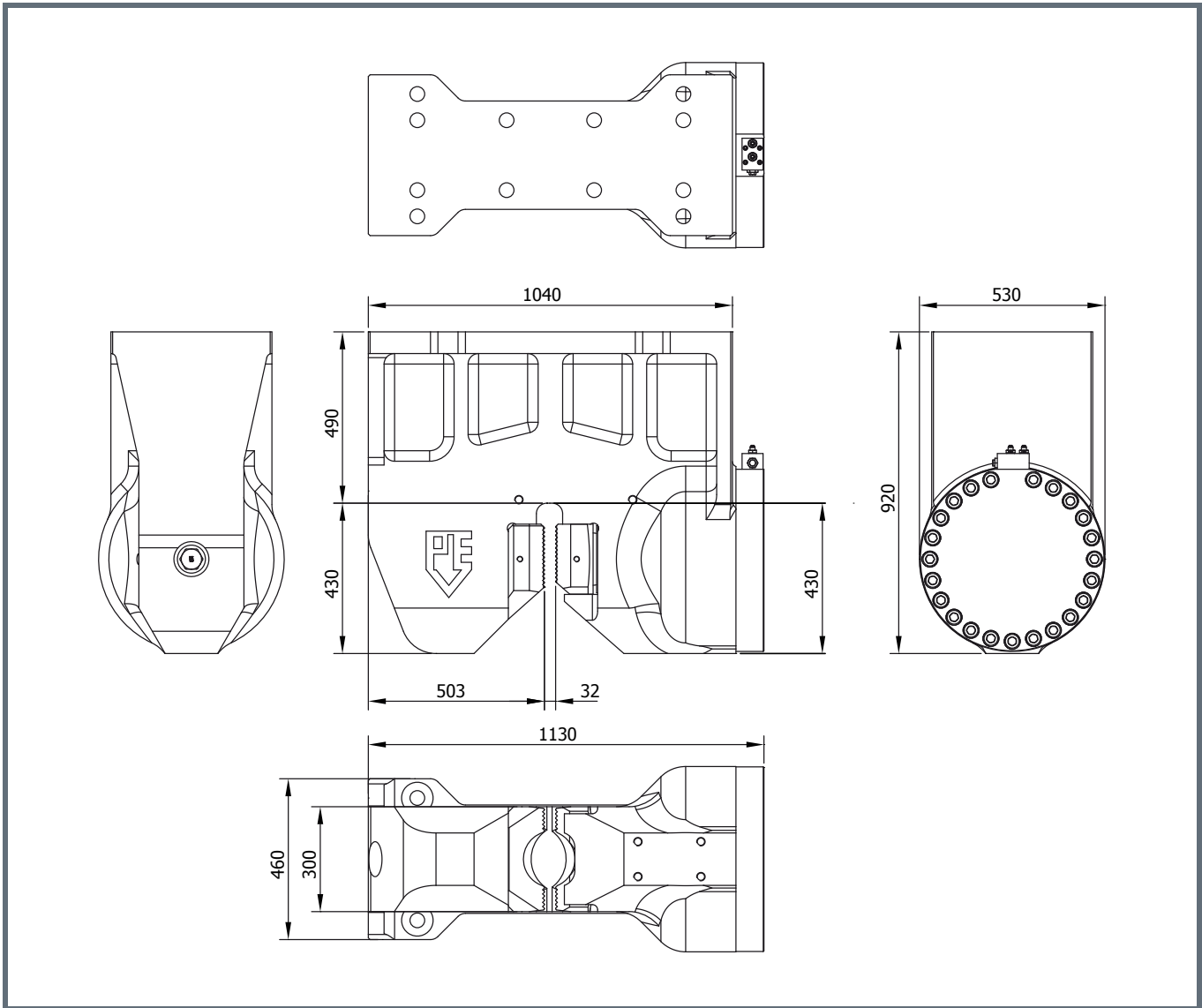

Specifications	Technische Daten	Spécifications	Specificaties	Especificacions
Sheet pile clamp	Spundwandzange	Pince palplanches	Damwandklem	Hoja abrazadera pila
Clamping force	2000 kN	Klemmkraft	Klemkracht	Fuerza de sujeción
Max. operating press.	300 bar	Max. Betriebsdruck	Max. werkdruk	Presión máx. de trabajo
Max. clamp open press.	180 bar	Max. Druck Zange Offen	Max. klem open druk	Presión abrazadera aperto máx.
Weight	2000 kg	Gewicht	Gewicht	Peso

EXPLOITATION DES ETS A PAJOT

CASQUE A TUBE 80T

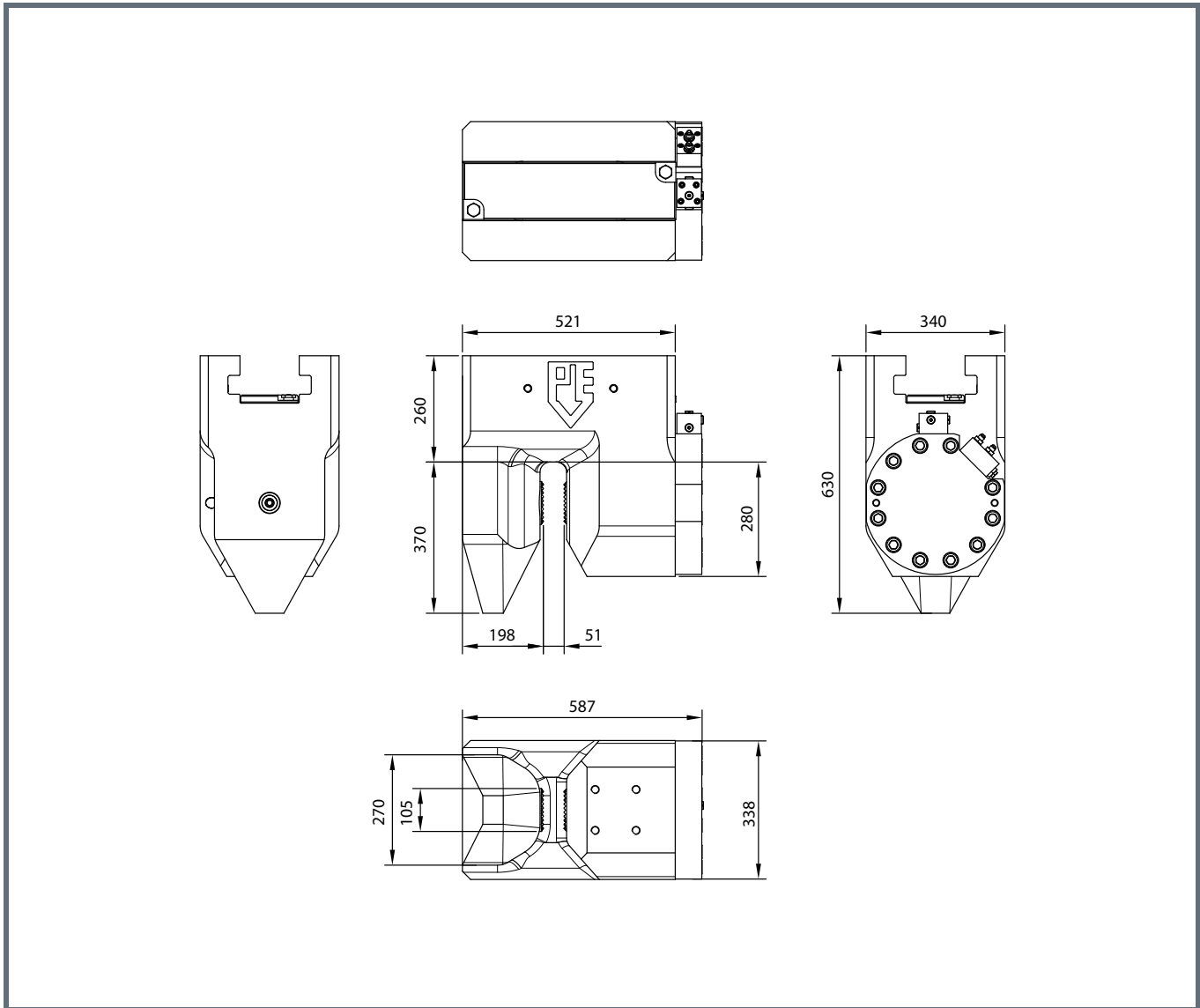

Specifications		Technische Daten	Spécifications	Specificaties	Especificacions
Tube clamp		Rohrklemm	Pince tube	Pijpenklem	Abrazadera de tubo
Clamping force	800 kN	Klemmkraft	Force de serrage	Klemkracht	Fuerza de sujeción
Max. operating press.	300 bar	Max. Betriebsdruck	Pression de travail max.	Max. werkdruk	Presión máx. de trabajo
Max. clamp open press.	180 bar	Max. Druck Zange Offen	Pression pince ouvert max.	Max. klem open druk	Presión abrazadera aperto máx.
Weight	500 kg	Gewicht	Poids	Gewicht	Peso