

FICHE TECHNIQUE

ENSEMBLE VIBREUR FRÉQUENCE STANDARD PVE 82M

VIBREUR 82M

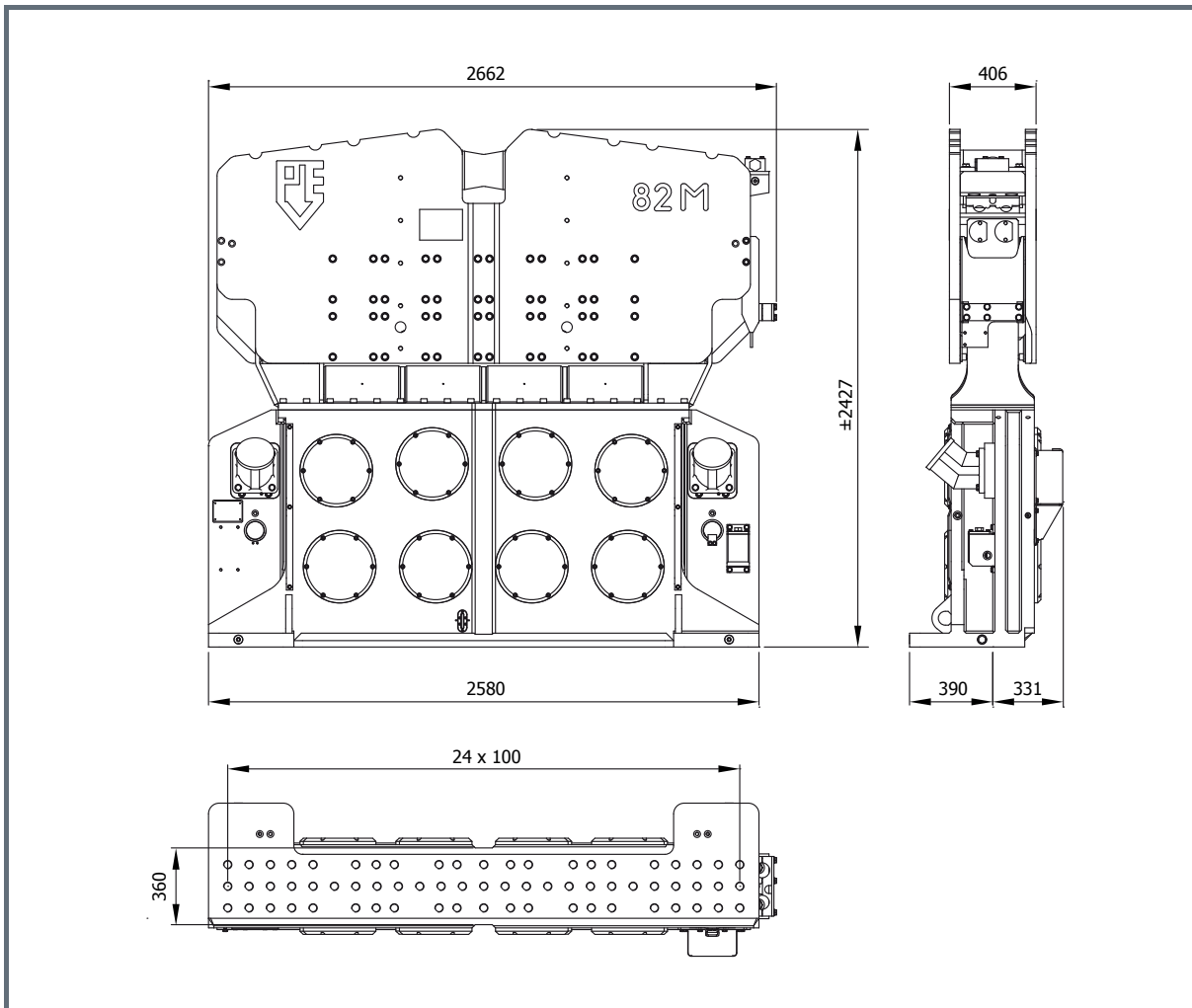

Spécifications:		82M		
Moment excentrique	81	kgm		
Max. force centrifuge	2567	kN		
Max. fréquence	1700	t/min		
Max. amplitude sans DWK 320TU	30	mm		
Max. amplitude avec DWK 320TU	20.5	mm		
Force de traction statique	800	kN		
Pression de travail max.	350	bar		
Débit d'huile max.	888	l/min		
Huile lubrifiante	oui			
Poids dynamique sans DWK 320TU	5400	kg		
Poids dynamique avec DWK 320TU	7900	kg		
Poids total sans DWK 320TU & tuyaux	7900	kg		
			Pinces:	
			Pince palplanche	DWK 320TU
			Poids de transport par pièce	2500 kg
			Pince tube	PPK 175T
			Poids de transport par pièce	1300 kg
			Groupe hydraulique:	
			Modèle	900
			Jeu de tuyau:	
			Longueur	45 m
			Poids de transport (±)	1100 kg

EXPLOITATION DES ETS A PAJOT

CENTRALE HYDRAULIQUE 900

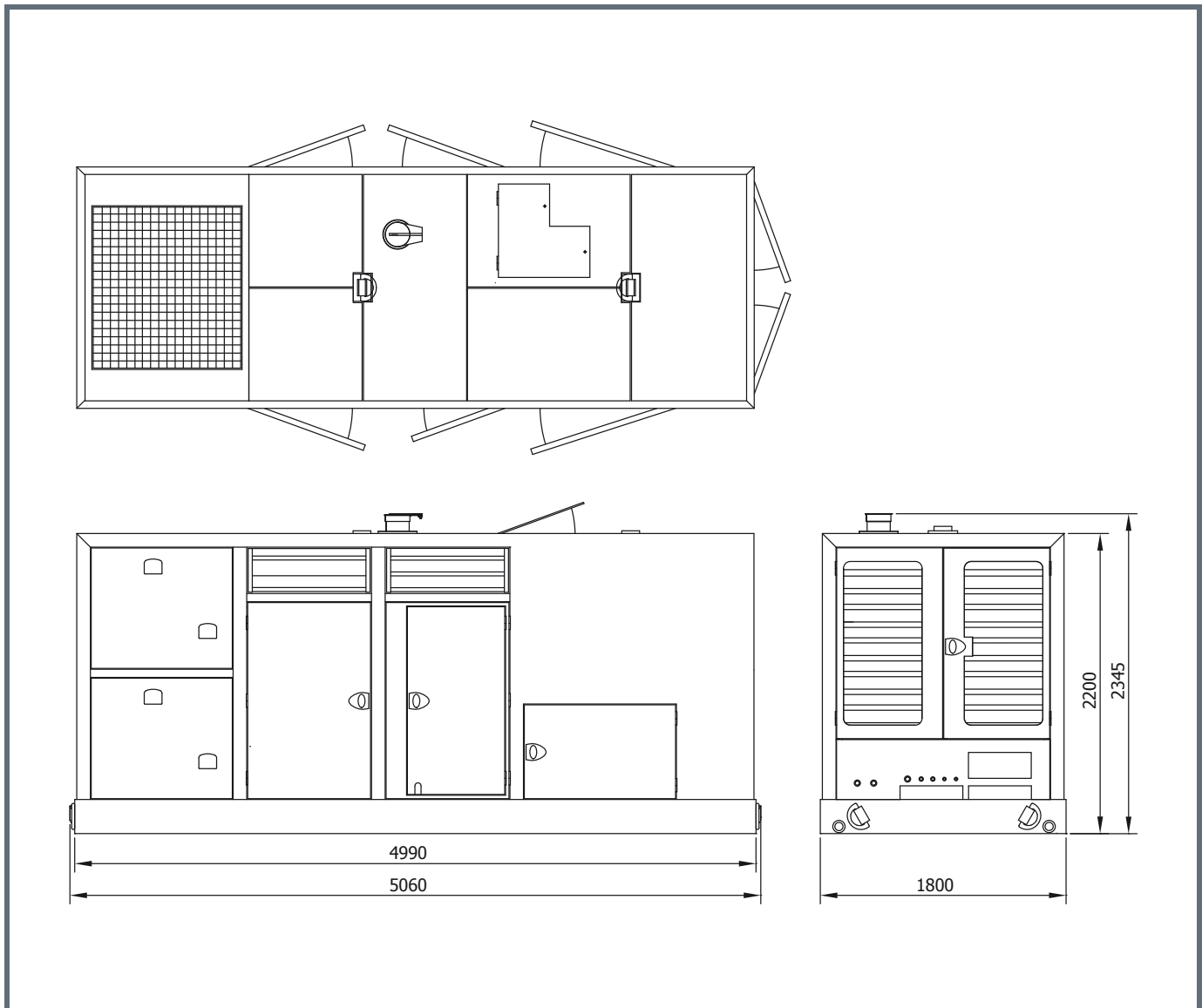

Spécifications:		900
Moteur diesel	Volvo	
Puissance théorique max.	565/768	kW/HP (DIN)
Max. fréquence	1800	rpm
Pression de travail max.	350	bar
Pompe hydraulique	Parker	
Débit d'huile max.	900	L/min
Huile diesel	900	L
Huile hydraulique	2400	L
Poids	9700	kg

EXPLOITATION DES ETS A PAJOT

PINCE À PALPLANCHE 320TU

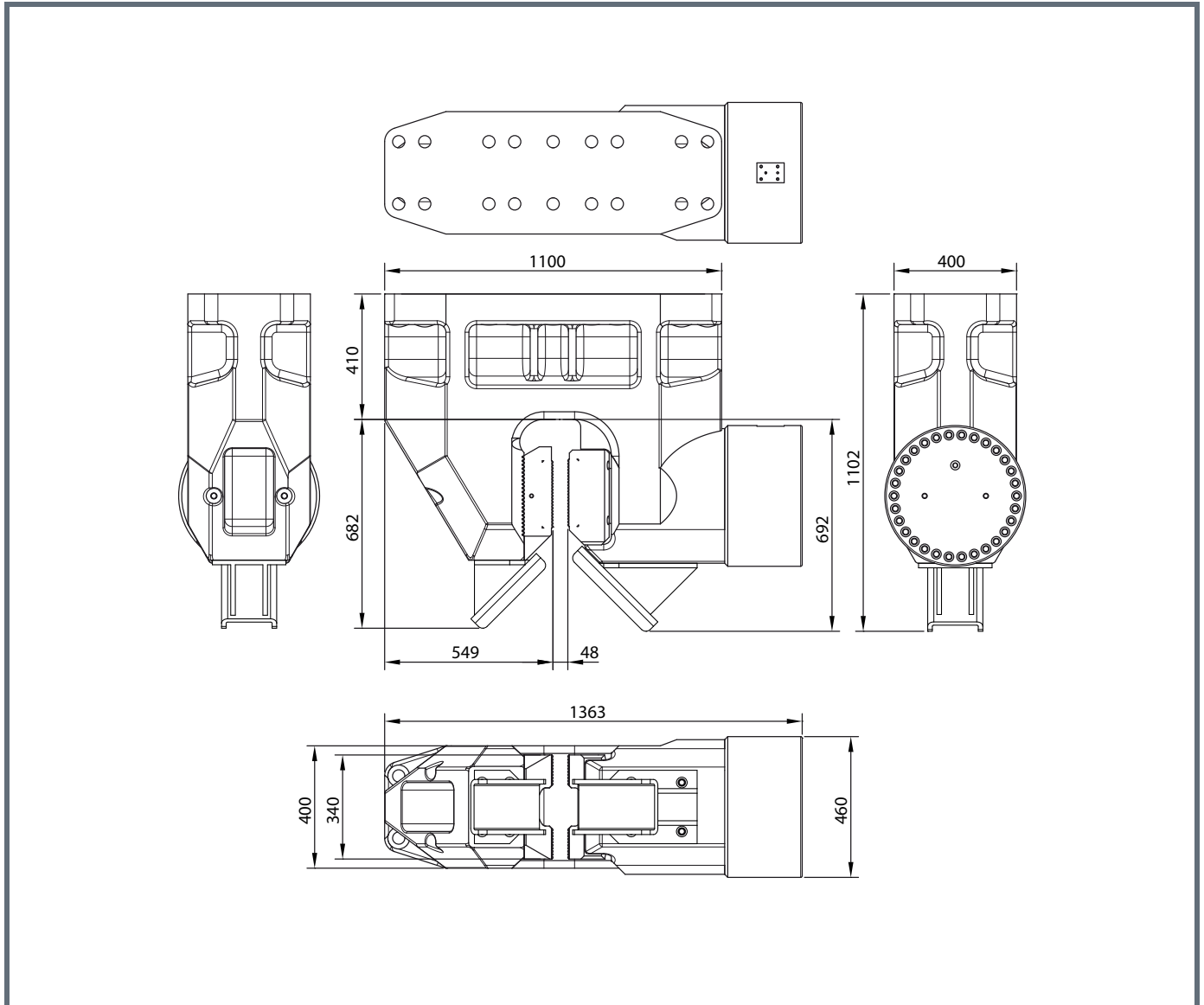

Specifications		Technische Daten	Spécifications	Specificaties	Especificacions
Sheet pile clamp		Spundwandzange	Pince palplanches	Damwandklem	Hoja abrazadera pila
Clamping force	3200 kN	Klemmkraft	Force de serrage	Klemkracht	Fuerza de sujeción
Max. operating press.	320 bar	Max. Betriebsdruck	Pression de travail max.	Max. werkdruk	Presión máx. de trabajo
Max. clamp open press.	180 bar	Max. Druck Zange Offen	Pression pince ouvert max.	Max. klem open druk	Presión abrazadera aperto máx.
Weight	2500 kg	Gewicht	Poids	Gewicht	Peso

EXPLOITATION DES ETS A PAJOT

CASQUE À TUBE 175T

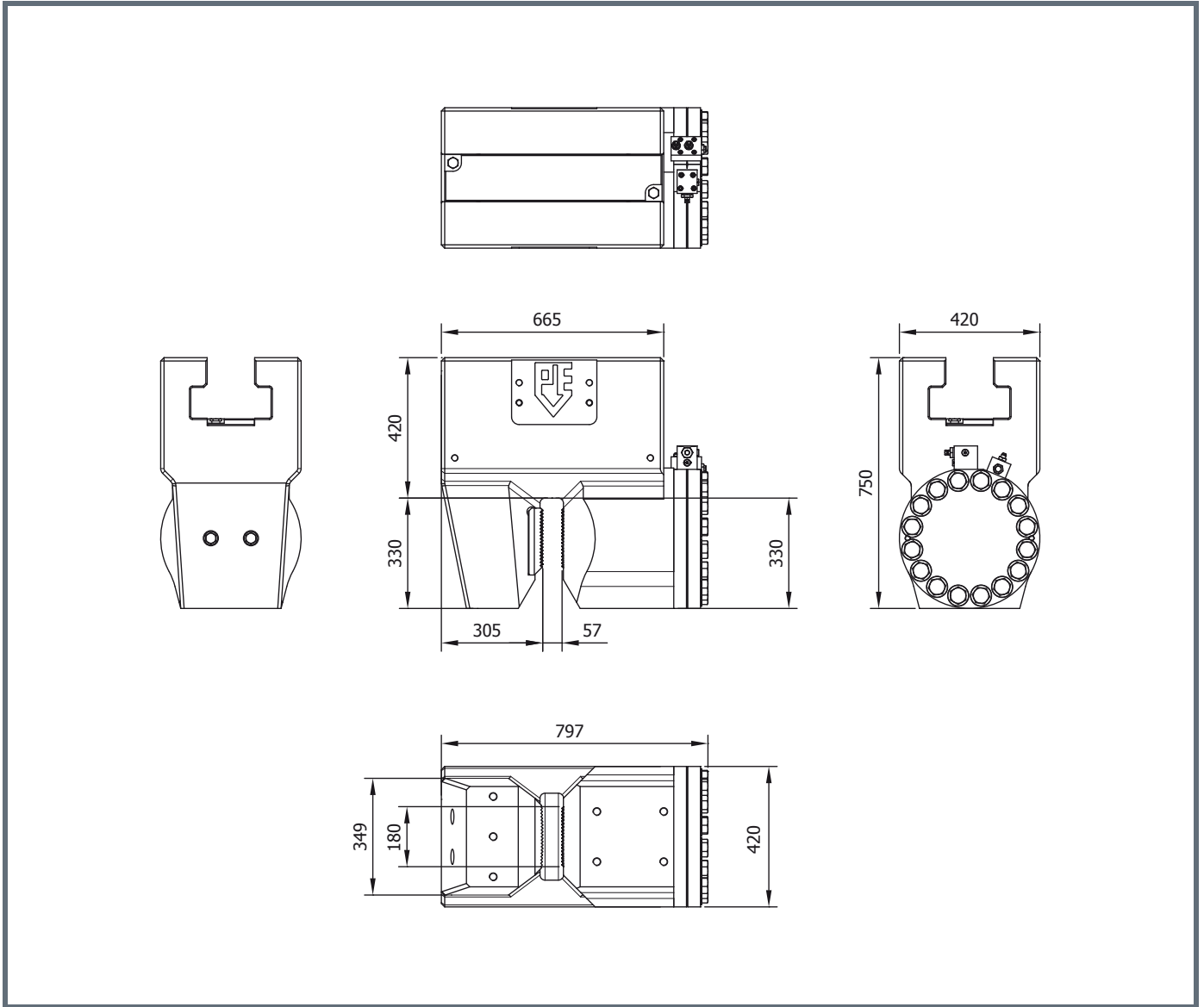

Specifications		Technische Daten	Spécifications	Specificaties	Especificacions
Tube clamp		Rohrklemm	Pince tube	Pijpenklem	Abrazadera de tubo
Clamping force	1750 kN	Klemmkraft	Force de serrage	Klemkracht	Fuerza de sujeción
Max. operating press.	300 bar	Max. Betriebsdruck	Pression de travail max.	Max. werkdruk	Presión máx. de trabajo
Max. clamp open press.	180 bar	Max. Druck Zange Offen	Pression pince ouvert max.	Max. klem open druk	Presión abrazadera aperto máx.
Weight	1400 kg	Gewicht	Poids	Gewicht	Peso