

CENTRALE HYDRAULIQUE 480

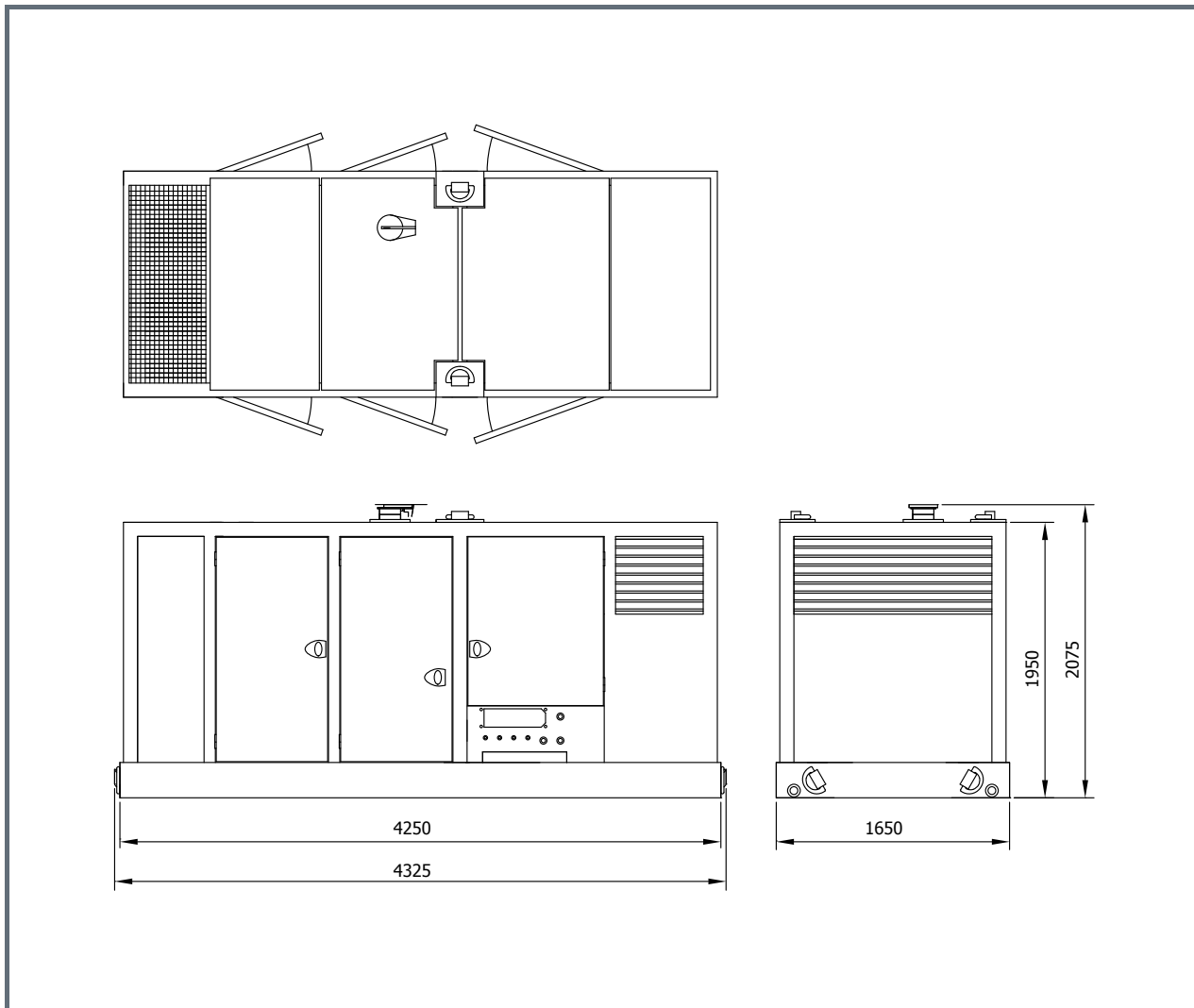

Spécifications:		480	
Moteur diesel		Volvo	
Puissance théorique max.		335/456	kW/HP (DIN)
Max. fréquence		1800	rpm
Pression de travail max.		350	bar
Pompe hydraulique		Parker	
Débit d'huile max.		480	L/min
Huile diesel		610	L
Huile hydraulique		1200	L
Poids		5500	kg

PINCE À PALPLANCHE 110T

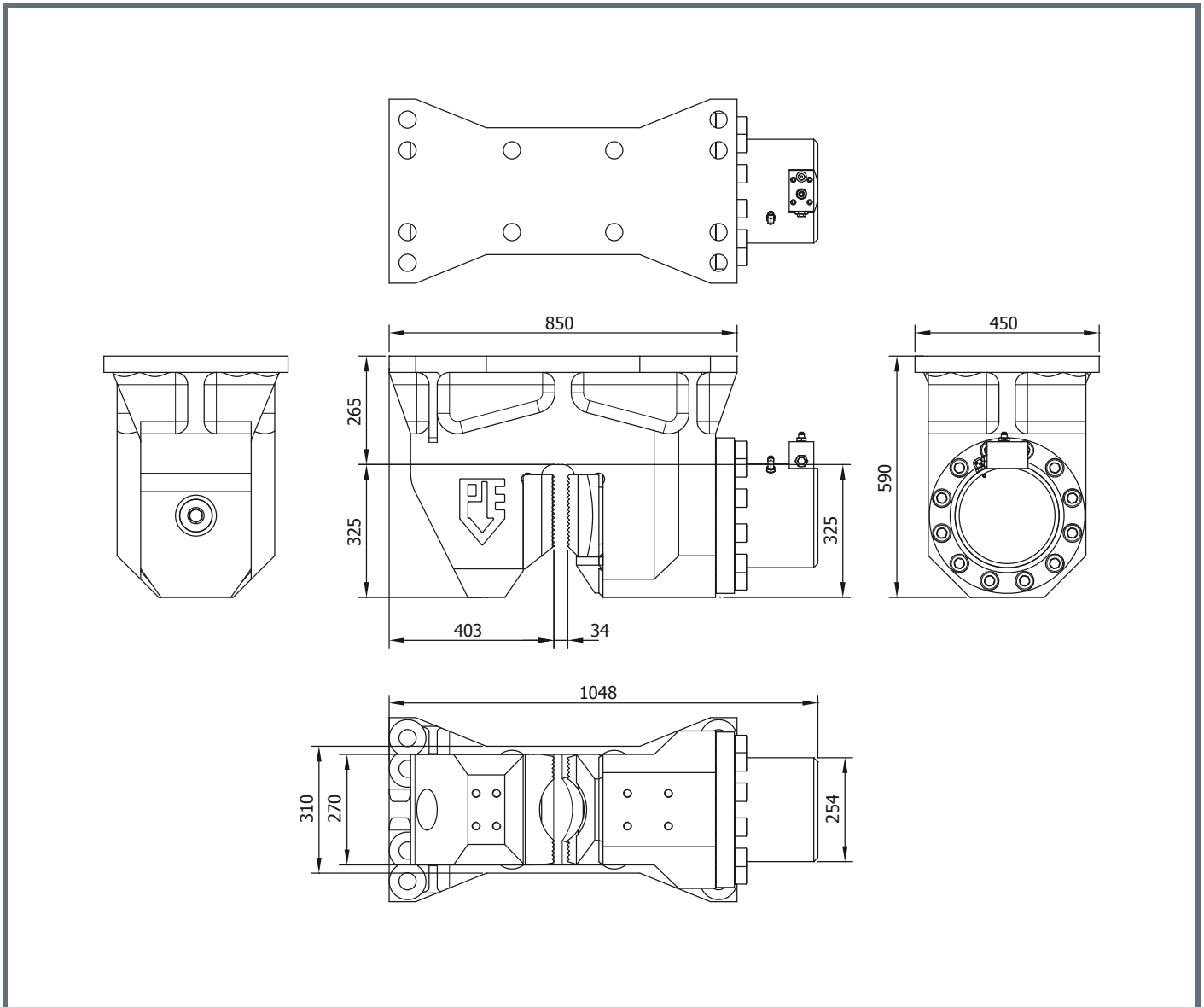

Specifications	Technische Daten	Spécifications	Specificaties	Especificacions
Sheet pile clamp	Spundwandzange	Pince palplanches	Damwandklem	Hoja abrazadera pila
Clamping force	Klemmkraft	Force de serrage	Klemkracht	Fuerza de sujeción
Max. operating press.	Max. Betriebsdruck	Pression de travail max.	Max. werkdruk	Presión máx. de trabajo
Max. clamp open press.	Max. Druck Zange Offen	Pression pince ouvert max.	Max. klem open druk	Presión abrazadera aperto máx.
Weight	Gewicht	Poids	Gewicht	Peso

CASQUE À TUBE 55T

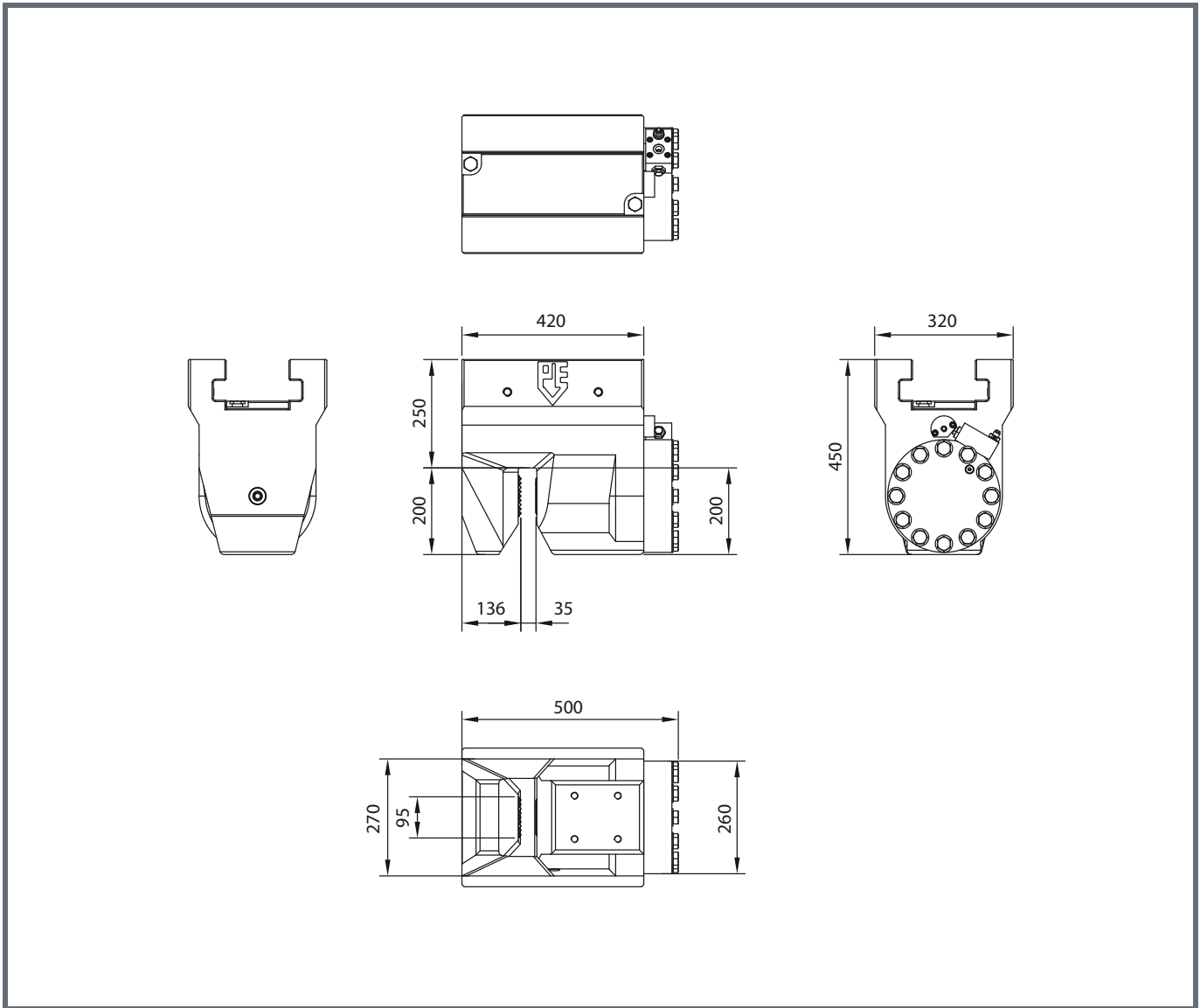

Specifications		Technische Daten	Spécifications	Specificaties	Especificacions
Tube clamp		Rohrklemm	Pince tube	Pijpenklem	Abrazadera de tubo
Clamping force	550 kN	Klemmkraft	Force de serrage	Klemkracht	Fuerza de sujeción
Max. operating press.	300 bar	Max. Betriebsdruck	Pression de travail max.	Max. werkdruk	Presión máx. de trabajo
Max. clamp open press.	180 bar	Max. Druck Zange Offen	Pression pince ouvert max.	Max. klem open druk	Presión abrazadera aperto máx.
Weight	310 kg	Gewicht	Poids	Gewicht	Peso

EXPLOITATION DES ETS A PAJOT