

## FICHE TECHNIQUE

### ENSEMBLE VIBREUR HAUTE FRÉQUENCE PVE 14.20

#### VIBREUR 14.20

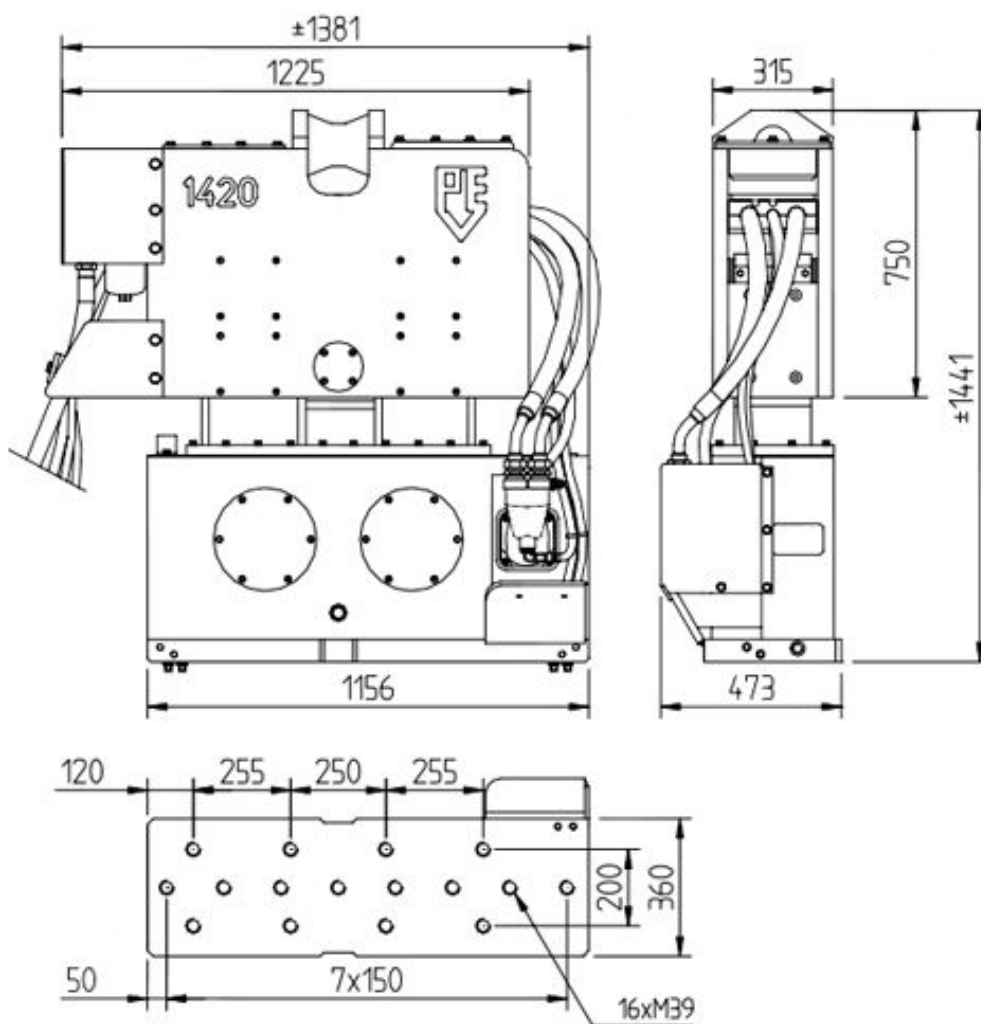

Spécifications	PVE 14.20	
Moment excentrique	14	kgm
Max. force centrifuge	620	kN
Max. fréquence	2000	rpm
Max. amplitude	21	mm
Force de traction statique	240	kN
Pression de travail max.	350	bar
Débit d'huile max.	280	l/min
Poids dynamique	1210	kg
Poids total	1900	kg

#### EXPLOITATION DES ETS A PAJOT

## CENTRALE HYDRAULIQUE 280

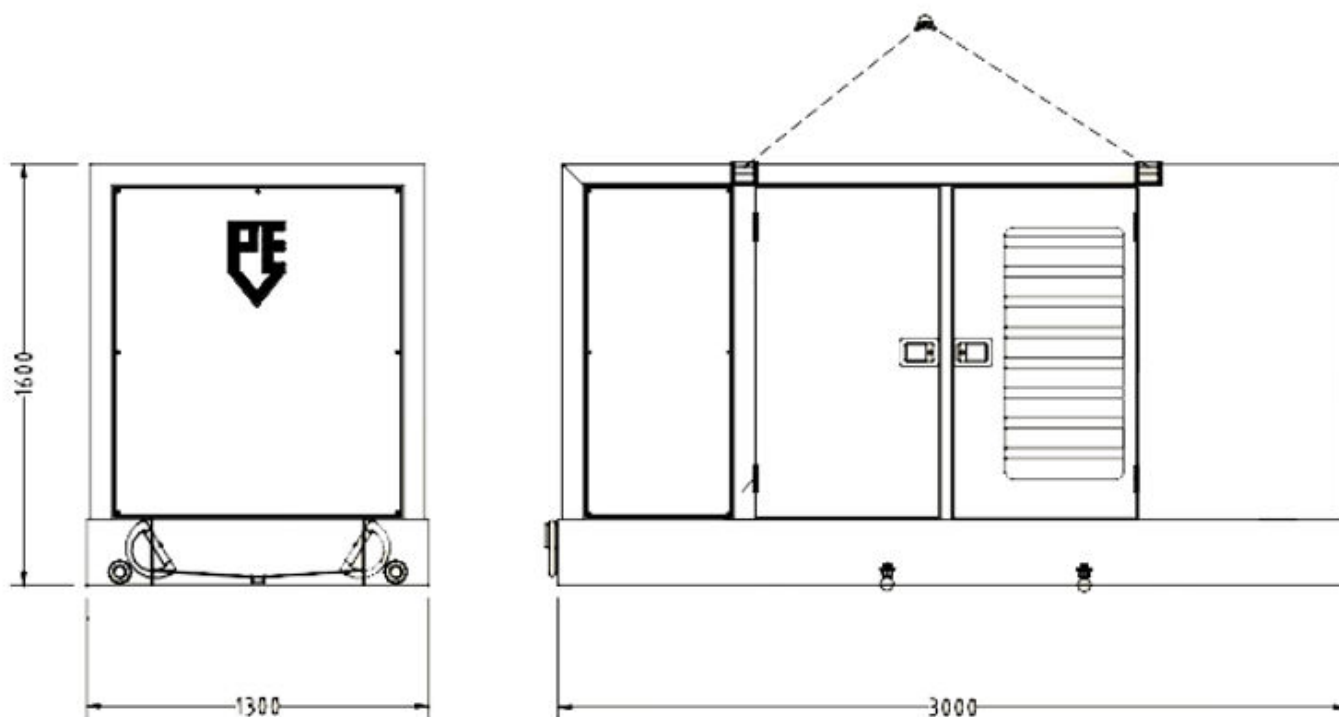

Spécifications		Centrale PVE 280	
Moteur Diesel		Cummins	
Puissance théorique max.		190/260	kW/HP
Pression de travail max.		350	bar
Débit d'huile max.		280	L/min
Poids		3500	kg

### EXPLOITATION DES ETS A PAJOT

## PINCE À PALPLANCHE 85T

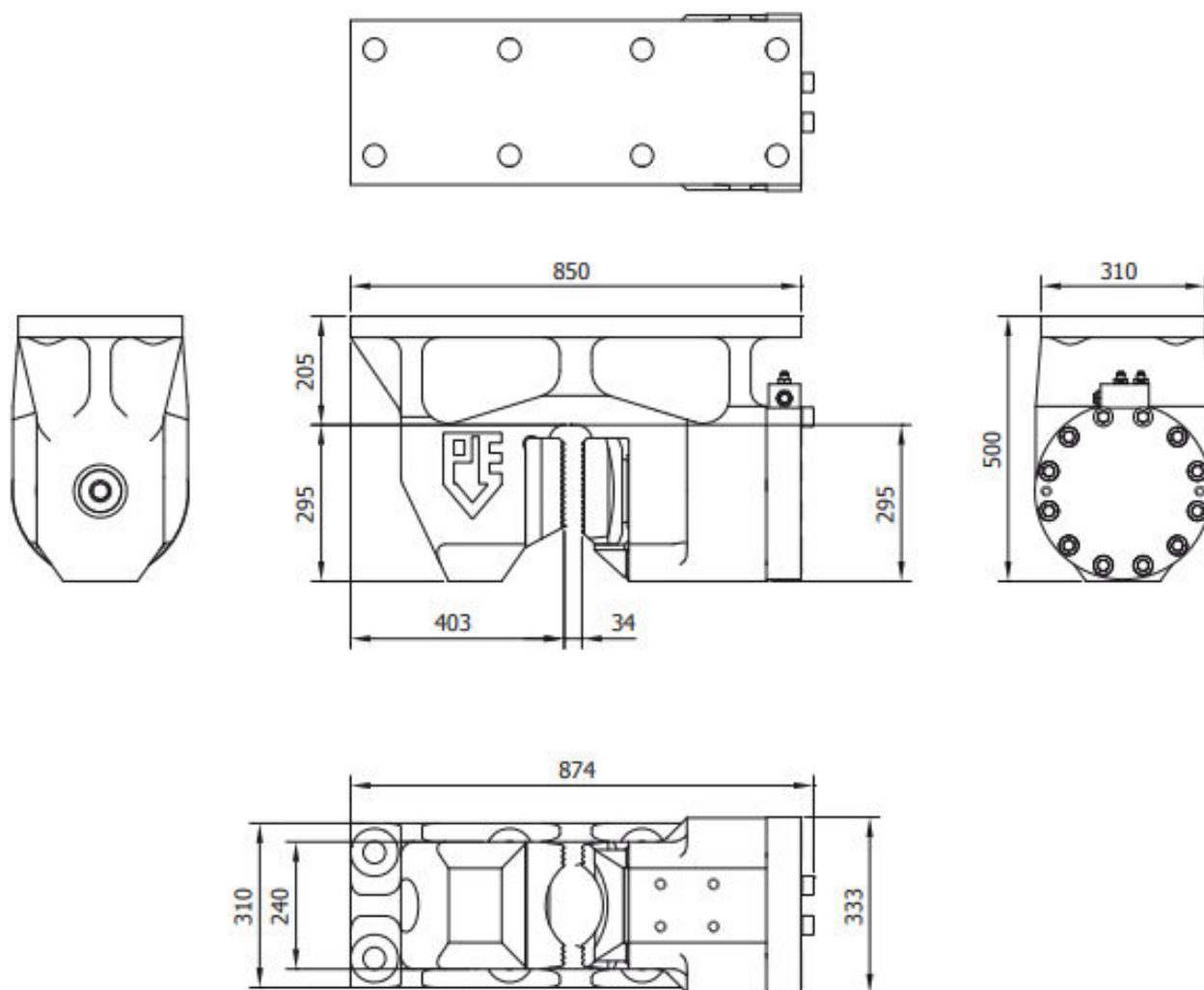

### Spécifications

Pince palplanches	
Force de serrage	850 kN
Pression de travail max.	300 bar
Poids	600 kg